

١- عمل مُجسم لرجل وامرأة من
الصلصال يلبسان ملابس الإحرام من
المناديل البيضاء الورقية. المرأة تُغطي
جميع جسدها ما عدا الوجه والكفين،
والرجل يلبس الأزار والرداء

كما بالصورة:

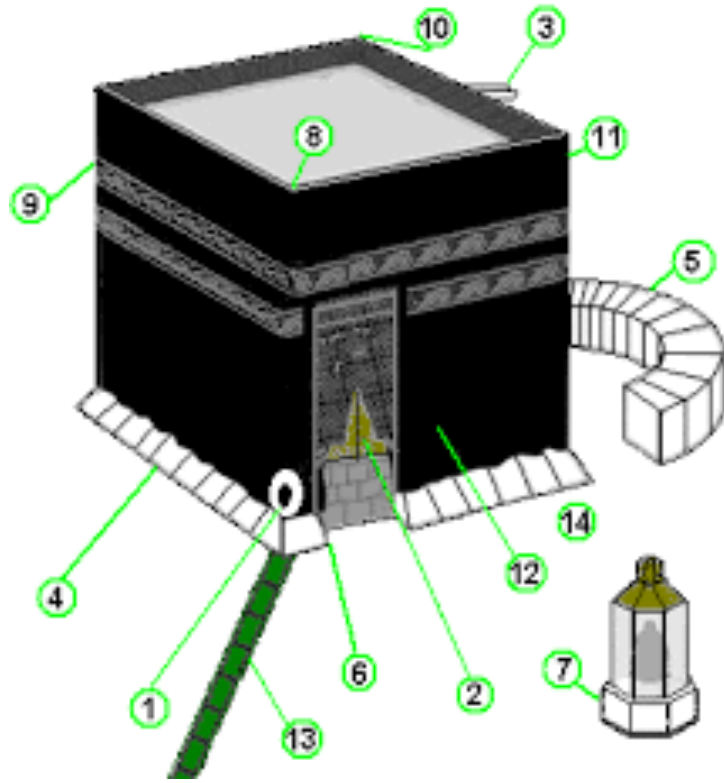

٢- عمل مجسم الكعبة بالكرتون مقاس 7 العرض
9 الطول وطلاءة باللون الأسود وفي الربع الأول
يلف حول المُجسم شريط ذهبي اللون أو طلاءة
باللون الذهبي. و بجوار الكعبة عمل حجر سيدنا
إسماعيل رقم 5 ومقام سيدنا إبراهيم رقم 7 ومكان
للحجر الأسود.



٣- عمل مجسم من الكرتون لجبل الصفا
ومجسم آخر لجبل المروة وممر بينهما
كما بالصورة. والطواف يبدأ من جبل
الصفا

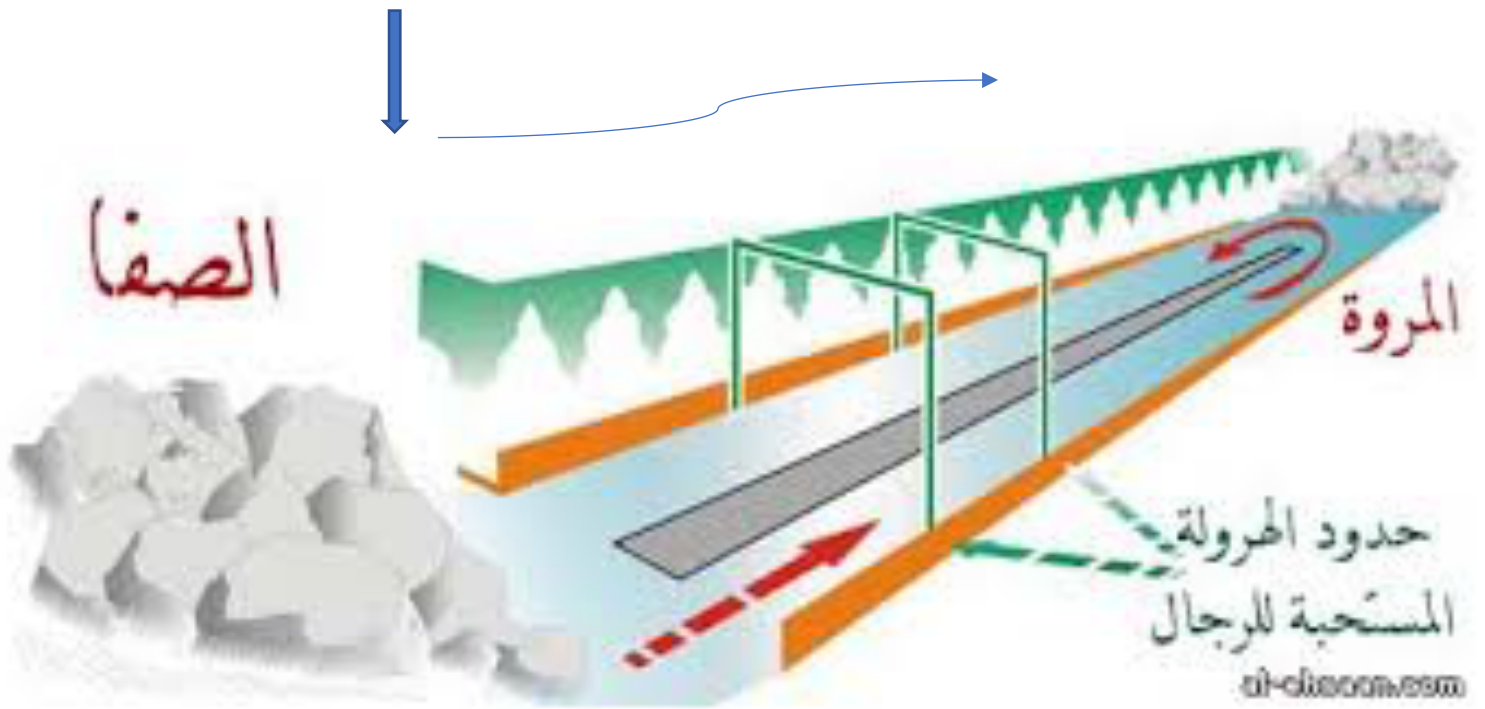

٤- المبيت في منى وهو الركن الرابع من أركان الحج.

المقرر على الطالب عمل عدد حوالي 5 إلى 7 مخيمات بورق المناديل البيضاء وأعواد الخشب التي نستخدمها في الشواء.. كما موضح بالصورة



٥- الوقوف بجبل عرفه وهو فروض من فروض
الحج

يصممه الطالب بالورق الكرتون ويكتب لافتته باسم
الجبل.
كما بالصورة:



٦- المبيت بالمزدلفة: عمل مخيمات لا تزيد عن عشرة، مستخدما أوراق المناديل البيضاء وأعواد الخشب.



٧- رمي جمرة العقبة : مجسم من الكرتون ..

كما في الصورة:



٨- يوم النحر المطلوب عمل مجسمات عددها ما يقرب من
10/ 8 لخروف العيد من بكر المناديل والقطن



٩- الحلق والتقصير : عمل مجسم من الصلصال لرجل
يجلس على كرسي ويحلق وخيوط سوداء تقع على الأرض
من الحلق..

والمראה عليها التقصير فقط وتقص من ضفيرتها بمقدار
أنمله وهو ما يساوي عقله من اصبع يدها.



١٠- ١١ طواف الإفاضة وطواف الوداع

